

ПОЛОЖЕНИЕ О СОРЕВНОВАНИЯХ PROFI TROPHY 2021

1. ЦЕЛИ

Соревнование проводится с целью развития любительского и профессионального парусного спорта и спортивного клубного движения в Украине, привлечения населения к занятиям физической культуры и спортом, содействия расширению спортивных связей.

2. ЗАДАЧИ

В соответствии с вышеуказанными целями Кубок PROFITROPHY (далее - Кубок) ставит перед собой следующие задачи:

- повышение привлекательности и популяризация парусного спорта, здорового образа жизни, парусного яхтинга путем организации спортивных мероприятий для любителей;
- повышение уровня развития клубного парусного спорта;
- содействие появлению новых яхт-клубов и школ по парусному спорту;
- создание и развитие школы ампаиров;
- выявление сильнейших спортсменов и лучших команд/клубов в Украине.

3. РУКОВОДСТВО

- 3.1 Проведение соревнований возлагается на проводящую организацию, а также на Гоночный комитет.
- 3.2 Председатель гоночного комитета соревнования имеет статус Главного судьи.

4. ПРАВИЛА

- 4.1 Соревнование проводится по правилам в смысле определений, содержащихся в Международных Правилах парусных гонок 2017-2020.
- 4.2 Также будут применяться:
 - Настоящее Положение о соревновании Кубок PROFITROPHY;
 - Гоночная инструкция;
- 4.3 Все участники соревнования, иные задействованные в подготовке и проведении соревнования лица, обязаны знать и соблюдать вышеуказанные Правила, Регламенты и нормы настоящего Положения.

5. СИСТЕМА СОРЕВНОВНИЙ

- 5.1.1. Соревнования состоят из 2-х гоночных дней 25 и 26 сентября 2021 года.
- 5.1.2. Общее количество запланированных гонок – 24.
- 5.1.3. Команда должна принимать участие в каждой из гонок согласно жеребьевки. В случае неучастия команда получает за гонку штрафной балл.
- 5.1.4. Номер команды определяется жеребьевкой.
- 5.1.5. Гоночный комитет может изменить формат любого этапа на любой стадии в случае, когда сложившиеся условия или оставшееся предусмотренное программой время не позволяют завершить соревнования в указанном формате.

6. ДОПУСК

6.1. Общие условия и процедура допуска

- 6.1.1. Соревнования проводятся среди экипажей яхт-клубов, парусных школ и команд на яхтах класса Platu25 с экипажем от 3 до 6 человек, без ограничений по весу, в формате гонок с пересадками с прямым судейством на воде. При неблагоприятных эпидемиологических, погодных условиях либо в случае изменения количества команд формат может быть изменен.
- 6.1.2. Переходы участников между командами в течение регаты запрещены, включая переходы между командами одного клуба.
- 6.1.3. Рулевые должны иметь свидетельство о квалификации для управления парусной яхтой соответствующей категории. Возраст рулевого должен быть 18 лет и старше. Рекомендуется иметь действующий полис страхования гражданской ответственности рулевого за вред, причиненный третьим лицам.
- 6.1.4. Все участники соревнования должны иметь медицинский допуск на каждый этап соревнования.
- 6.1.5. Все участники соревнований обязательно в течение всего времени пребывания на территории проведения соревнования обязаны быть в защитных масках и перчатках, за исключением периода самого соревнования.

6.2. Заявки, запись на участие в регате

- 6.1.1. Заявки от команд/клубов со списком команды на регату подаются через sail-races.com не позднее 23 сентября 2021 года включительно. После указанного срока заявки не принимаются.
- 6.1.2. Рулевыми могут быть как профессиональные, так и не профессиональные спортсмены.
- 6.1.3. В заявке каждой команды может быть не более 6 человек.

6.2. Регистрация команд на регату

- 6.2.1. Регистрация экипажа считается завершенной, и команда имеет право принять участие в регате после оплаты стартового взноса и предоставления документов согласно пункта 6.3.3. настоящего положения.
- 6.2.2. Оплата взноса за участие должна быть произведена не позднее чем за 3 дня до начала регаты. Команда, не оплатившая стартовый взнос, не допускается до регаты.
- 6.2.3. Для регистрации на регату в гоночном комитете предоставляются следующие документы:

Спортсмены:

- паспорт;
- страховые полисы;
- медицинская справка с допуском на данное соревнование (если в Заявке отсутствует отметка о медицинском допуске к данным соревнованиям);

Рулевые (дополнительно):

- полис страхования гражданской ответственности за вред, причиненный третьим лицам. В случае отсутствия полиса страхования гражданской ответственности – Соглашение о возмещении причиненного вреда.

Менеджер команды:

- свидетельство о квалификации для управления парусной яхтой как минимум 1 члена экипажа (несет ответственность за то, чтобы в составе экипажа был как минимум один человек с удостоверением капитана).

7. ВЗНОСЫ, ДЕПОЗИТЫ

- 7.1. Размер стартового взноса определяется проводящей организацией на основании и в целях покрытия расходов на проведение соревнований и мероприятий, связанных с соревнованием.
- 7.2. Стартовый взнос за участие в регате до 31 августа составляет - 7 000 грн., с 1 сентября 8500 грн. и не возвращается.
- 7.3. Проводящая организация использует собранные денежные средства на покрытие расходов по проведению регаты и мероприятий, связанных с регатой.
- 7.4. Депозит за ущерб устанавливается проводящей организацией в размере 8 500 гривен. Депозит должен быть внесен до начала регаты.
- 7.5. Проводящая организация вправе удержать часть депозита за причиненный ущерб, возникший в результате действий / бездействий рулевого, в размере, необходимом и достаточным для покрытия нанесенного ущерба (восстановление/ремонт соответствующего оборудования).
- 7.6. При регистрации рулевой также подписывает с проводящей организацией **Соглашение о возмещении причиненного вреда** (Приложение №1 к настоящему Положению), устанавливающее принципы и обязательства в части компенсации ремонта повреждений в том случае, если оценка стоимости ремонта составляет сумму, значительно превышающую сумму депозита.
- 7.7. Остаток депозита будет возвращен команде по письменному заявлению уполномоченного представителя команды или лица, внесшего депозит после завершения регаты.

8. ПРЕДВАРИТЕЛЬНОЕ РАСПИСАНИЕ РЕГАТЫ

Первый день, 25 сентября

09:00 - 10:00 - регистрация участников, открытие соревнований, жеребьевка (яхт-клуб Bartolomeo)

10.15 - выход яхт на акваторию регаты в районе Фестивального причала (осуществляется командами, принимающими участие в 1-й гонке гоночного дня)

11:10 - начало стартовой процедуры первой гонки (акватория Фестивального причала)

11:10 - 17:00 - гонки с пересадкой команд

17.00 - 17.30 - возвращение флота в яхт-клуб Bartolomeo (возврат яхт осуществляют экипажи, принимавшие участие в последней гонке гоночного дня)

19.00 - ужин команд (в районе Фестивального причала Шар Желаний)

Второй день, 26 сентября:

09.00 – жеребьевка яхт (яхт-клуб Bartolomeo)

09:15 - выход яхт на акваторию регаты в районе Фестивального причала (осуществляется командами, принимающими участие в 1-й гонке гоночного дня)

10:15 – начало стартовой процедуры первой гонки (акватория Фестивального причала)

10:15 – 16:30 – гонки с пересадкой команд

16.45 – возвращение флота в яхт-клуб Bartolomeo (возврат яхт осуществляют экипажи, принимавшие участие в последней гонке гоночного дня)

17:30 – Церемония награждения и закрытия регаты (Фестивальная набережная Шар Желаний)

Рейс-офис регаты в течение гоночного дня располагается на Фестивальной набережной. Пересадка команд осуществляется катерами сопровождающих регату с Фестивального причала.

Расписание регаты может быть изменено.

Расписание береговых мероприятий проводящая организация объявляет дополнительно.

9. ГОНОЧНАЯ ИНСТРУКЦИЯ

Гоночная инструкция регаты публикуется на sail-races.com за 3 дня до дня открытия регаты. Схема дистанции публикуется в гоночной инструкции.

10. ФОРМАТ СОРЕВНОВАНИЙ

10.1. Формат соревнований описан в Гоночной инструкции.

10.2. Гоночный Комитет вправе изменить формат в случае, когда сложившиеся условия или оставшееся предусмотренное программой время не позволяют завершить соревнования в указанном формате.

11. СИСТЕМА ЗАЧЕТА И ОПРЕДЕЛЕНИЯ ПОБЕДИТЕЛЕЙ

Применяется линейная система зачета и подсчета очков.

12. СИСТЕМА НАКАЗАНИЙ

Правило 44.1. ППГ изменено таким образом, что «Наказание в два оборота» заменено на «Наказание в один оборот».

13. ЯХТЫ И ОБОРУДОВАНИЕ

13.1. Яхты для проведения всех этапов предоставляются проводящей организацией.

13.2. Во время соревнований запрещается вносить изменения в оборудование яхты и использовать дополнительное оборудование, кроме велоситека, секундомера и спинакера украинского производителя.

13.3. Ответственность за пользование яхтой несет рулевой команды.

13.4. Если после пересадки рулевой выявил на яхте повреждения или некомплект оборудования, он должен сообщить об этом подняв желтый флаг в течение 3 минут после приема яхты. В противном случае рулевой будет нести ответственность за выявленный впоследствии ущерб.

13.5. Спортсмены должны сообщать о нанесении ущерба яхте или потере оборудования, даже незначительного, уполномоченному представителю проводящей организации сразу же после гонки. За нарушение этого пункта яхта будет дисквалифицирована на последнюю состоявшуюся к этому времени гонку, если только протестовый комитет не решит, что спортсмен предпринял определённые попытки, чтобы действовать в соответствии с инструкцией. В случае повреждения яхты во время инцидента и определения виновной команды (по решению ампайров), рулевой обязан подписать Акт осмотра яхты техническим комитетом и согласиться с суммой ущерба, оцененной в соответствии с Damage list (ПРИЛОЖЕНИЕ №1 к Соглашению о возмещении причиненного вреда).

13.6. Решение технического комитета может быть оспорено рулевым в соответствии с законодательством.

- 13.7. Яхта перед началом первой гонки соревновательного дня должна быть принята у уполномоченного представителя проводящей организации и проверена. В случае обнаружения повреждения или поломки, рулевой обязан уведомить об этом технический комитет, в противном случае рулевой будет нести ответственность за выявленный впоследствии ущерб. Яхта после завершения последней гонки соревновательного дня должна быть передана уполномоченному представителю проводящей организации с убраным такелажем, чистой, пригодной для продолжения участия в гонках следующего соревновательного дня.
- 13.8. После завершения последней гонки соревновательного дня яхта должна быть передана уполномоченному представителю проводящей организации в яхт-клубе Бартоломео с заполнением **Чек-листом сдачи-приемки яхты** (Приложение №2 к настоящему Положению), с убраным такелажем, чистой, пригодной для продолжения участия в соревновании следующего соревновательного дня.

14. СУДЕЙСТВО

Все гонки регаты проводятся в формате гонок с пересадками с прямым судейством на воде. Процедура наказаний по инициативе ампайра описана в Гоночной Инструкции.

15. РАДИОСВЯЗЬ

Во время гонки яхта не имеет права вести радиопередачи или принимать радиосигналы, недоступные всем яхтам. Это относится ко всем передающим устройствам, включая мобильные телефоны.

16. НАГРАЖДЕНИЕ

- 16.1. Экипаж, занявший 1-е место в регате награждается медалями и призовым чеком.
- 16.2. Экипаж, занявший 2-е место в регате награждается медалями и призовым чеком.
- 16.3. Экипаж, занявший 3-е место в регате награждается медалями и призовым чеком.
- 16.4. Проводящая организация, оргкомитет и спонсоры могут устанавливать дополнительные призы.

17. НЕСЕНИЕ СИМВОЛИКИ ПРОМО- И ИНФОРМАЦИОННОГО ХАРАКТЕРА

- 17.1. Применяется п. 20.4 Регламента World Sailing. Каждая яхта обязана нести символику промо- и информационного характера, предоставленную проводящей организацией.
- 17.2. Команда имеет право нести на яхтах иную символику только по дополнительному согласованию с проводящей организацией.

18. ОГРАНИЧЕНИЕ ОТВЕТСТВЕННОСТИ

- 18.1. Все спортсмены принимают участие в соревнованиях на свой страх и риск (Правило 4 ППГ).
- 18.2. Проводящая организация, гоночный комитет не принимают на себя ответственность за материальный ущерб или случаи травм либо смерти, произошедшие в связи с соревнованием, или до него, или во время соревнования, или после него.
- 18.3. Только команда ответственна за своё решение принять участие в гонке или продолжать гонку.

18.4. КОДЕКС ПОВЕДЕНИЯ И ЭТИКИ

18.5. Все спортсмены должны иметь высокий стандарт поведения до соревнования, во время соревнования и после соревнований.

18.6. Недисциплинированное поведение спортсменов, тренеров, лиц, принимающих участие или обслуживающих соревнования, включает в себя, но не ограничивается следующими пунктами:

- пререкания с судьями, давление на судей и/или официальных лиц;
- неэтичное отношение друг к другу, соперникам и зрителям, нецензурная брань, выкрики до, во время, и после гонки, порочащие и/или оскорбляющие участников, судей, зрителей и мешающие проведению соревнований;
- курение; употребление алкогольной продукции;
- невыполнение требований и условий проведения соревнования;
- несоблюдение Правил соревнований;
- предъявление фиктивных документов, полисов и других документов при регистрации;
- участие в официальных церемониях, предусмотренных Положением о соревновании, без соответствующей опрятной спортивной формы и надлежащей экипировки.

18.7. За курение на яхте во время проведения тренировочных гонок, соревнований, а также за употребление алкогольной продукции на яхте, на территории проведения этапа соревнования команда будет дисквалифицирована на один этап соревнования. При повторном указанном недисциплинированном поведении любого спортсмена команды вся команда будет дисквалифицирована на все этапы соревнований.

18.8. Участники соревнования обязаны:

- соблюдать меры безопасности (в том числе экологические) и правила поведения на воде и на территории яхт-клуба, на территории которого проводится этап соревнования;
- подчиняться разумным требованиям лиц, выполняющих официальные функции, включая присутствие на официальных церемониях, общение со спонсорами соревнования;
- вести себя таким образом, чтобы не нарушать общепринятые правила поведения и законодательство Украины;
- присутствовать на официальных мероприятиях (открытие и закрытие соревнований) в полном составе своей команды.

19. ОБЕСПЕЧЕНИЕ БЕЗОПАСНОСТИ

19.1. Проводящая организация и гоночный комитет обеспечивают безопасность участников соревнований и зрителей в соответствии с требованиями действующего законодательства.

19.2. Главный судья несет ответственность за соблюдение участниками соревнований требований техники безопасности, которые должны соответствовать правилам проведения соревнований по данному виду спорта и принимает меры по профилактике травматизма (медицинское обеспечение).

19.3. Представители команд/клубов несут персональную ответственность за безопасность и поведение членов команд во время проведения тренировок и соревнований, наличие

спасательных жилетов, а также за достоверность предоставленных документов и сведений на участников.

20. КОНТАКТНАЯ ИНФОРМАЦИЯ

Координатор проекта - администратор клуба:

моб. +380 66 1111 380

imsailinginfo@gmail.com

ПРИЛОЖЕНИЕ № 1

СОГЛАШЕНИЕ О ВОЗМЕЩЕНИИ ПРИЧИНЕННОГО ВРЕДА

г. _____ / ____ / ____ / 2021 г.

Гоночный яхт-клуб MIR в лице _____,
именуемый в дальнейшем «Проводящая организация», и
гражданин (ФИО) _____,
паспорт _____,
проживающий по адресу _____,
контактный телефон _____, e-mail _____,
именуемый в дальнейшем «Рулевой»,

заключили настоящее Соглашение о нижеследующем:

1. В случае причинения какого-либо ущерба яхте или иному имуществу Проводящая организация имеет право на удовлетворение своих требований, связанных с причинением такого вреда, из суммы внесенного в размере 8 500 гривен депозита за ущерб в бесспорном внесудебном порядке на основании соответствующего акта, составленного представителями Проводящей организации и Рулевым. Указанным актом может быть определен предварительный размер ущерба с последующим его уточнением.
2. Основные виды возможных повреждений и сумма, которая взимается Проводящей организацией за каждое такое повреждение в качестве возмещения ущерба, причиненного яхте, определяется на основании Списка повреждений (Damage-list), который подписывается Сторонами и является неотъемлемой частью настоящего Соглашения.
3. Проводящая организация вправе потребовать от Рулевого пополнить депозит до первоначального размера (до 8 500 гривен) в течение 5 календарных дней после инцидента. В случае невыполнения данного условия, Рулевой и его команда могут быть не допущены к участию в соревнованиях на следующем этапе.
4. В случае причинения какого-либо ущерба яхте или иному имуществу Проводящей организации в размере, превышающем размер внесенного депозита, а также в случаях, когда сумма ущерба Сторонами не согласована или не может быть определена без проведения оценки ущерба независимым оценщиком, то Проводящая организация вправе удержать сумму депозита в полном объеме до момента определения суммы ущерба в установленном законом порядке. Оплата услуг независимого оценщика проводится инициатором такой оценки.
5. После получения заключения независимого оценщика о размере причиненного ущерба стороны подписывают акт, в котором определяют сумму компенсации, превышающей размер удержанного депозита и срок, в течение которого должны быть уплачена указанная компенсация.
6. Настоящее Соглашение вступает в силу с момента его подписания и действует до полного исполнения сторонами своих обязательств.
7. Взаимоотношения сторон в части, не определенной настоящим соглашением, регулируются действующим законодательством.
8. Настоящее соглашение составлено в двух имеющих равную силу экземплярах, по одному для каждой из сторон.

РУЛЕВОЙ
_____ / _____

ПРОВОДЯЩАЯ ОРГАНИЗАЦИЯ
_____ / _____

ПРИЛОЖЕНИЕ №1 к Соглашению о возмещении причиненного вреда

DAMAGE-LIST

Данный Damage-list устанавливает ориентировочную стоимость ремонта соответствующих повреждений и является основанием для определения Проводящей организацией итогового размера компенсации Рулевой в адрес Проводящей организации за соответствующие повреждения в рамках Соглашению о возмещении причиненного вреда.

Вид повреждения	Стоимость ремонта, грн
Контакт корпуса с препятствиями или другими яхтами без повреждений	500
Царапина до 10 см, подлежащая полировке	500
Глубокая царапина до 10 см, требующая рихтовки	1 000
Скол, подрыв, повреждения гелькоута до 10 см ²	2 000 – 3 000
Скол, подрыв, повреждения гелькоута более 10 кв.см	3 000 – 7 000
Повреждение внутреннего слоя сэндвича стеклопластика	5 000 – 10 000
Сквозное пробитие корпуса яхты	15 000 – 30 000
Повреждение стикера	250 + стоимость стикера
Нерегламентное скручивания парусов, в том числе в яхт-клубе	100
Разрыв спинакера до 15 см	3 000
Разрыв спинакера более 15 см	500 – 5 000
Повреждение спинакера, требующее его замены (не подлежит ремонту)	20 000 – 25 000
Разрыв стакселя / грота до 15 см	1 000
Разрыв стакселя / грота более 15 см	1 000 – 3 000
Повреждение стакселя / грота, требующее его замены (не подлежит ремонту)	15 000 – 30 000
Повреждения леерной стойки	1 000 – 3 000
Повреждения носового / кормовой релинга	4 000
«Утерянный» фал в нутро мачты	1 000
«Утерянный» фал снаружи мачты	500
Повреждение спинакер гика, не подлежащее ремонту / утеря	10 000
Повреждение мачты, не подлежащее ремонту	90 000
Повреждения удлинителя румпеля и вертлюга	2 000 – 5 000
Утеря такелажной скобы (мочка, серьга)	150

Потеря элементов бегучего такелажа или дельных вещей, в том числе якоря, кранцев и другого инвентаря оценивается в размере прайсовой стоимости соответствующее оборудования gosailing.com.ua + стоимости доставки.

РУЛЕВОЙ
_____ / _____

ПРОВОДЯЩАЯ ОРГАНИЗАЦИЯ
_____ / _____

ПРИЛОЖЕНИЕ № 2
ЧЕК-ЛИСТ СДАЧИ-ПРИЕМКИ ЯХТЫ

___ / ___ / 2021 г.

сдал / принял

Грот гоночный не порван, латы целы, аккуратно скручен, в чехле вдоль правого борта		
Стаксель гоночный не порван, аккуратно скручен, в чехле вдоль правого борта		
Спинакер гоночный не порван, в чехле		
Грот тренировочный не порван, латы целы, аккуратно скручен, в чехле вдоль левого борта		
Стаксель тренировочный не порван, аккуратно скручен, в чехле вдоль левого борта		
Спинакер тренировочный не порван, в чехле		
Фал грота обжат к мачте		
Фал стакселя обжат к мачте		
Фал спинакера обжат к мачте		
Стаксель шкоты в наличии, собраны в бухту		
Спинакер брасы в наличии, собраны в бухту		
Шкот гика собран в бухту, подвязан к гику		
Обвязка галсового угла грота обвязана вокруг мачты		
Оттяжка гика в наличии, таль ослаблена, свободный конец опущен в каюту		
Оттяжка Каннингхема в наличии, свободный конец опущен в каюту		
Топенант спинакер гика в наличии, свободный конец опущен в каюту		
Оттяжки Барбера в наличии, свободный конец опущен в каюту		
Брасоловки в наличии, свободные концы спрятаны в кармашки для верёвок		
Оттяжка спинакер гика в наличии, свободные концы спрятаны в кармашки для верёвок		
Система погона шкота гика в наличии, коретка установлена в крайнее левое положение		
Ручка Лебёдки в наличии, на штатном месте		
Спинакер гик в наличии, не поврежден		

Оковка (кольцо) для спинакер гика исправно, закреплена штатно		
Леерные стойки без повреждений		
Румпель с удлинителем в наличии, исправен		
Спасательные жилеты, 5 шт. в наличии, висят на продольных шкертах вдоль бортов в носовой части		
Аптечка в наличии, на штатном месте		
Флаги - жёлтый, красный в наличии, в штатном кармане		
Якорь, 3 кранца в наличии, в коробе под лестницей		
Ведро с губкой в наличии, в коробе под лестницей		
Отсутствие воды на дне и под палёлами (при наличии – убрать губкой)		
Кокпит и палуба без мусора, грязи, следов, песка и т.д.		
Моторный отсек без лишних предметов, воды и пролитых ГСМ, кран подачи топлива на двигателе перекрыт, люк моторного колодца закрыт и прижат		

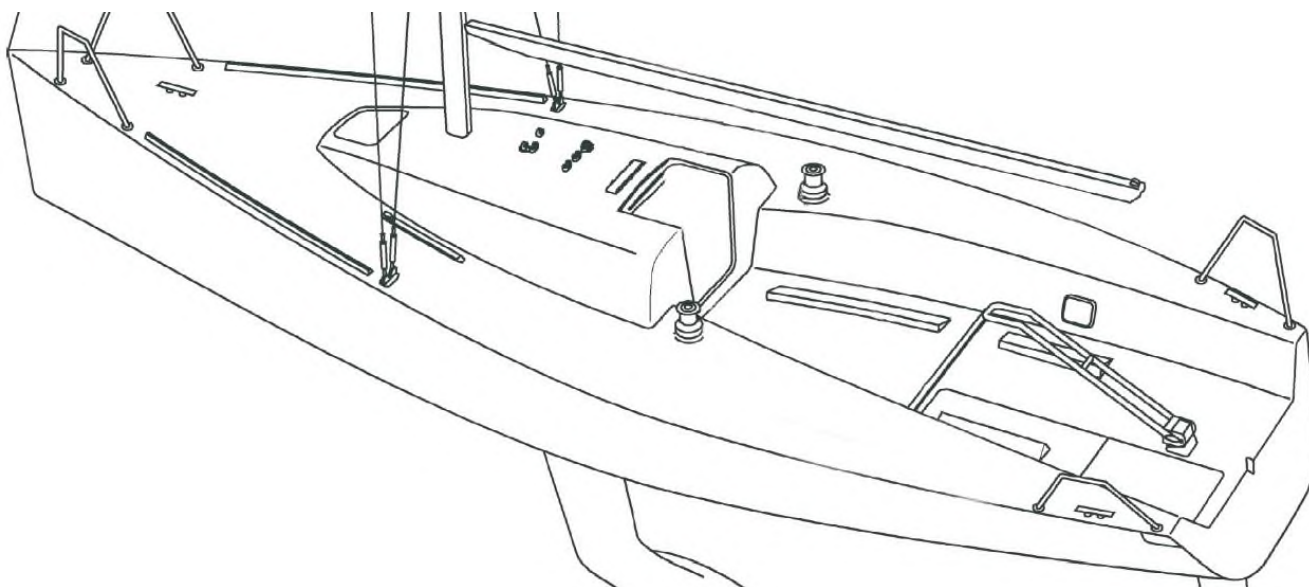

ПРЕДСТАВИТЕЛЬ ЭКИПАЖА

_____ / _____

ПРОВОДЯЩАЯ ОРГАНИЗАЦИЯ

_____ / _____